

### Machine configuratie en maatvoering



#### Classic

#### E'6m

##### Capaciteit

Gewicht	150 kg
Espresso/uur	525
Heet water/uur	170
Cappuccino/uur	350

##### Stroom

1x 220-240V /16A	2800W
1x 380-415V /16A (krachtstroom) + 220-240V/16A	10200W + 2800W
Stroom verbruik 'aan'	Tot 10200W+2800W
Stroom verbruik 'standby'	< 2W

##### Waterdruk

2.5 – 4 bar

##### Technische data

Zethuis	3x 24g
Molen	4x Keramische schijven 64 mm
Bonenhouder	4x 1.5 kg
Uitgifte hoogte	Max. 190 mm
Thee uitloop hoogte	160 mm
Interface	4x USB, 1x Eth, 1x CCI/CSI/API
Koppenwarmer	Tot 64 koppen
Koffie boiler	3x 1.5 L
Stoom boiler	5.4 L
Residu lade	2x 700 gr – ca 2x 90 zettingen
Lekbak	Standaard
<b>Water aan-en afvoer</b>	
Water	RVS flexibele waterslang G3/8''
Afvoer	Ø22 mm x Ø16 mm x 2m

#### Aansluitpunten

##### Totaal benodigd voor installatie

Stroom	1x 400V/16A – CEE stopcontact – Machine 1x 220 – 240V/16A - Machine 1x 220 – 240V/16A - Koeler
Water	1x ¾ '' – Machine ( 1x water filter)
Afvoer	1x min. 32 mm - Machine
Doorvoer	1x Ø80 mm tbv stroom, water 1x Ø50 mm tbv melkslangen (bij onderbouw koeler)

° Overige doorvoeren zijn optioneel en afhankelijk van uw order samenstelling. Vraag uw adviseur.

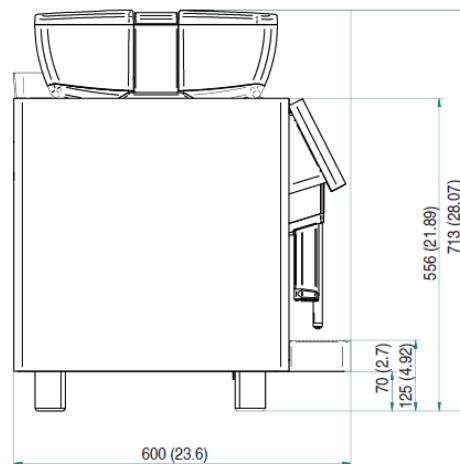
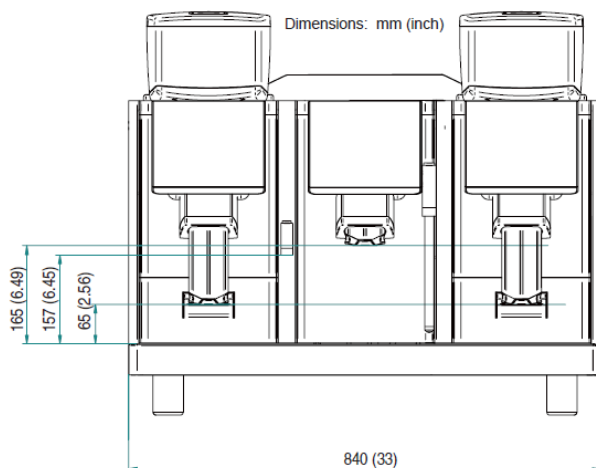

## Installatie instructies

° stroom, water, afvoer en doorvoergaten zijn geïnstalleerd bij onze aankomst	° de locatie is toegankelijk, dus geen drempels, trappen en obstakels en de vloer is vlak.
° de plaatsingslocatie is leeg en schoon	° de bar is geschikt om 200 kg te dragen
° de locatie is bereikbaar voor onze auto met laadklep	° installatie op een verdieping? Er dient dan een lift aanwezig te zijn.
° de opgegeven contactpersoon is op locatie aanwezig bij de installatie	° tijdens de installatie dienen er ca. 2 kg verse bonen en 5L koude melk aanwezig te zijn.
° mogen we alleen laden en lossen vóór een bepaalde tijd, geef het a.u.b. aan ons door	° Residu doorvoer nodig? Vraag naar uw adviseur

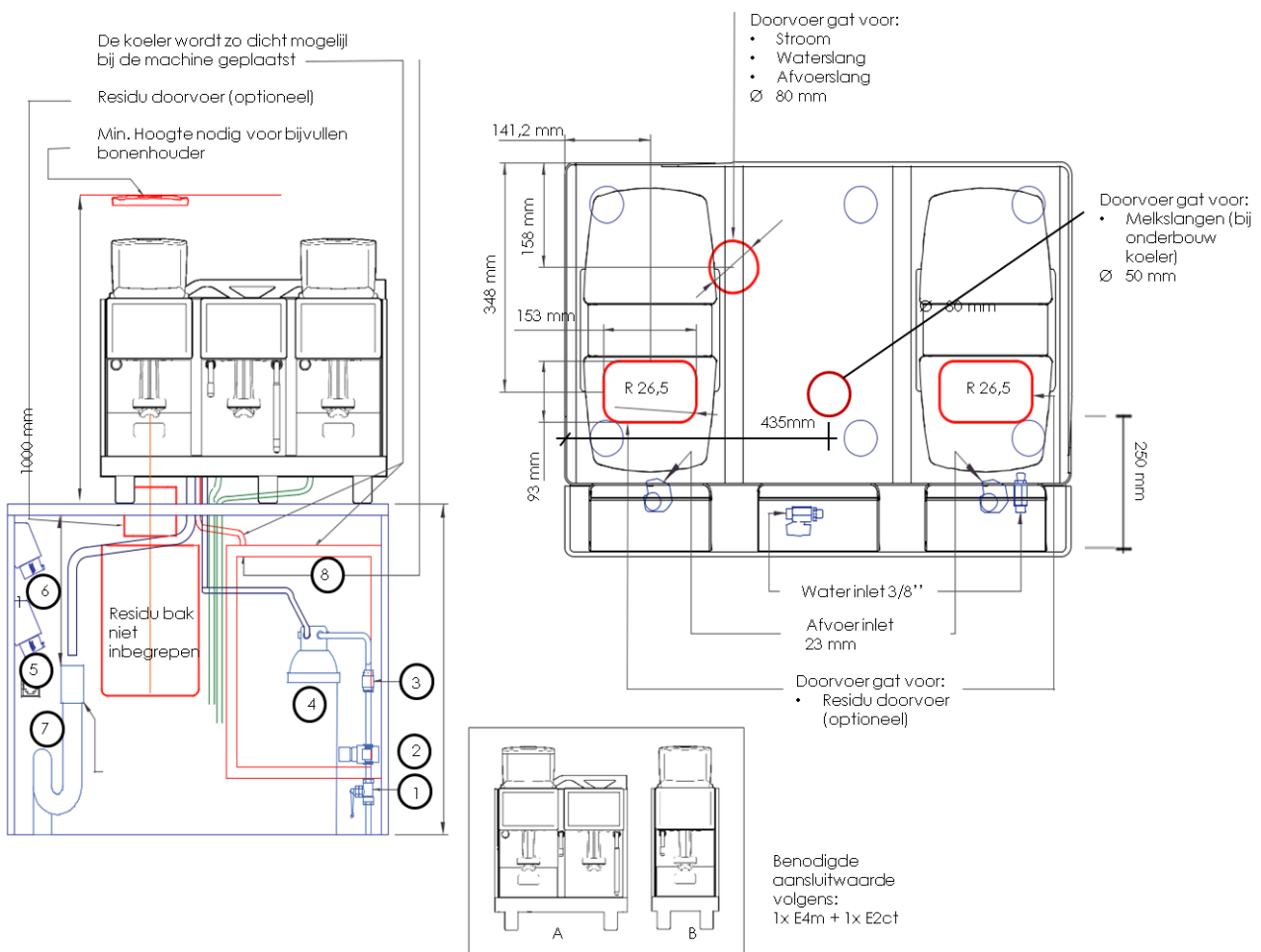

## Leidingschema - legenda

1. Stopkraan	5. 1x 400V/16A – CEE stopcontact
2. Waterdruk regelaar (indien 4.5 bar overtreft)	6. 2x 220 – 240/16A stopcontact
3. Terugslagventiel	7. Afvoer met sifon min Ø 32 mm
4. Waterfilter	8. Onderbouw koeler - deze dient zo dicht mogelijk bij de machine te worden geplaatst.